

**IT** Istruzioni per l'uso e il montaggio QVAC

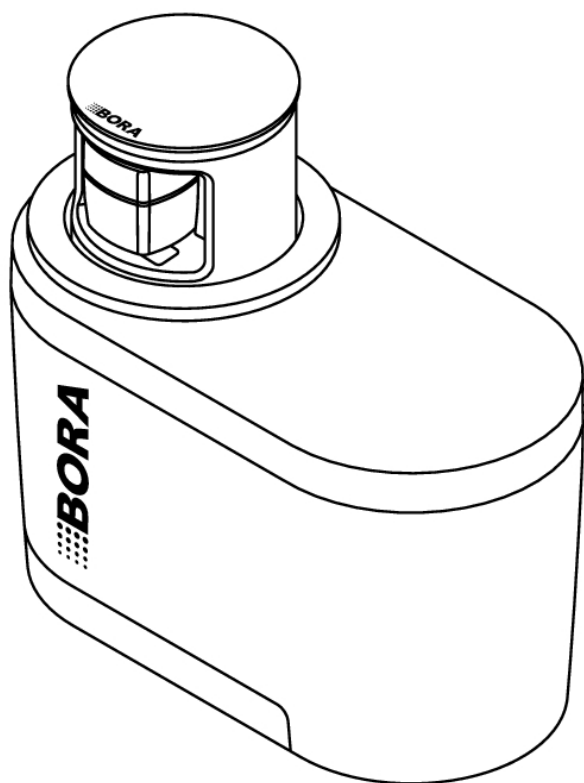

UMIM-QVAC-03-IT

# Sommario

<b>1</b>	<b>Informazioni generali</b>	<b>3</b>
1.1	Validità.....	3
1.2	Garanzia.....	3
1.3	Conformità del prodotto.....	3
1.4	Rappresentazione di informazioni.....	3
<b>2</b>	<b>Sicurezza</b>	<b>4</b>
2.1	Uso conforme.....	4
2.2	Persone con abilità ridotta .....	4
2.3	Indicazioni generali di sicurezza.....	4
2.4	Avvertenze di sicurezza montaggio.....	5
2.5	Avvertenze di sicurezza per l'uso .....	5
2.6	Avvertenze di sicurezza, pulizia e cura .....	6
<b>3</b>	<b>Dati tecnici</b>	<b>7</b>
3.1	Dimensioni QVac.....	7
<b>4</b>	<b>Descrizione apparecchio</b>	<b>8</b>
4.1	Descrizione del sistema.....	8
<b>5</b>	<b>Funzioni e uso</b>	<b>9</b>
5.1	Utilizzare l'apparecchio .....	9
5.2	Utilizzare il sacchetto sottovuoto .....	9
5.3	Utilizzare i box per sottovuoto .....	9
5.4	Utilizzare il tappo per sottovuoto (livello power) ...	10
5.5	Utilizzare l'anello di marinatura (marinatura rapida) .....	10
<b>6</b>	<b>Pulizia e cura</b>	<b>11</b>
6.1	Pulire il sacchetto sottovuoto .....	11
6.2	Pulizia dei box per sottovuoto.....	11
6.3	Pulire il serbatoio di liquido.....	11
6.4	Pulizia e sostituzione del tubo per sottovuoto .....	11
6.5	Rimuovere l'acqua dall'apparecchio .....	12
<b>7</b>	<b>Risoluzione dei guasti</b>	<b>13</b>
<b>8</b>	<b>Montaggio</b>	<b>14</b>
8.1	Materiale in dotazione .....	14
8.1.1	Componenti.....	14
8.2	Istruzioni di montaggio.....	14
8.2.1	Varianti di montaggio.....	14
8.2.2	Preparare il piano di lavoro.....	14
8.3	Intaglio per piano di lavoro.....	14
8.3.1	Dimensioni intaglio .....	15
8.4	Montaggio dell'apparecchio .....	15
8.4.1	Preparare il montaggio .....	15
8.4.2	Installazione standard.....	16
8.5	Prima messa in funzione.....	17
8.6	Sigillare gli apparecchi .....	17
8.7	Consegna all'utente .....	17
<b>9</b>	<b>Messa fuori esercizio, smontaggio e smaltimento</b>	<b>18</b>
9.1	Messa fuori esercizio.....	18
9.2	Smontaggio .....	18
9.3	Smaltimento nel rispetto dell'ambiente .....	18
9.3.1	Smaltimento dell'imballaggio di trasporto .....	18
9.3.2	Smaltimento di un apparecchio vecchio .....	18
<b>10</b>	<b>Garanzia, Assistenza tecnica e Pezzi di ricambio</b>	<b>19</b>

10.1	Garanzia del produttore di BORA .....	19
10.1.1	Estensione della garanzia .....	19
10.2	Assistenza .....	19
10.3	Sostituzione completa dell'apparecchio.....	19
10.4	Accessori.....	19

# 1 Informazioni generali

Questo manuale e tutti i documenti forniti insieme ad esso contengono informazioni importanti mirate a proteggere da lesioni e che prevengono danni all'apparecchio.

► Rispettare assolutamente tutti i documenti che sono parte integrante del materiale in dotazione.

Montaggio, installazione e messa in servizio devono avvenire esclusivamente nel rispetto di leggi, norme e regolamenti nazionali vigenti.

Tutte le indicazioni di sicurezza e le avvertenze nonché le modalità di agire contenute nella documentazione allegata devono essere rispettate.

Conservare queste istruzioni con cura e consegnarle eventualmente ai proprietari successivi.

## 1.1 Validità

Il presente manuale è valido per diverse varianti di apparecchi. Pertanto è possibile che siano descritte singole caratteristiche di attrezzatura che non corrispondono all'apparecchio in questione. Le immagini contenute possono variare in alcuni dettagli e devono essere concepite come rappresentazioni grafiche.

## 1.2 Garanzia

La BORA Holding GmbH, BORA Vertriebs GmbH & Co KG, BORA APAC Pty Ltd e BORA Lüftungstechnik GmbH – di seguito BORA – non rispondono per danni causati dalla mancata osservanza o dalla non osservanza della documentazione inclusa nel materiale in dotazione! Inoltre BORA non è responsabile per danni causati da un montaggio errato e dalla mancata osservanza delle indicazioni di sicurezza e avvertenze!

## 1.3 Conformità del prodotto

Questi apparecchi sono conformi alle seguenti normative UE/CE:

- Direttiva CEM 2014/30/UE
- Direttiva Bassa tensione 2014/35/UE
- Direttiva 2009/125/CE Eco design
- Direttiva RoHS 2011/65/UE

Il testo completo della dichiarazione di conformità dell'UE e la Dichiarazione di conformità UK sono disponibili al seguente indirizzo internet:

<https://www.bora.com>

## 1.4 Rappresentazione di informazioni

L'oggetto descritto in queste istruzioni di seguito viene chiamato anche apparecchio. Tutte le misure sono in millimetri.

### Istruzioni per l'uso

► Eseguire sempre tutte le istruzioni nella sequenza indicata.

### Elenchi

- Elenco 1
- Elenco 2

### Punti informativi

-  Un'informazione fa notare delle particolarità da rispettare assolutamente.

### Indicazioni di sicurezza e avvertenze

#### PERICOLO



#### Tipo e fonte del pericolo

#### Conseguenze in caso di inosservanza

#### ► Misure di sicurezza

Va considerato quanto segue:

- I segnali di avvertimento richiamano l'attenzione su un maggiore rischio di lesioni.
- L'avvertenza indica la gravità del pericolo.

Simbolo di avvertimento	Avvertenze	Rischio
	Pericolo	Indica un'immediata situazione pericolosa che in caso di inosservanza può causare gravi lesioni o persino la morte.
	Avvertenza	Indica una situazione potenzialmente pericolosa, che, in caso di inosservanza può causare gravi lesioni o persino la morte.
	Attenzione	Indica una situazione potenzialmente pericolosa che, in caso di inosservanza, può causare lesioni minime o lievi.
	Note	Indica una situazione potenzialmente pericolosa che, in caso di inosservanza, può causare danni materiali.

Tab. 1.1 Significato di simboli di avvertimento e avvertenze

## 2 Sicurezza

L'apparecchio corrisponde alle disposizioni di sicurezza prescritte. L'utente è responsabile dell'uso sicuro dell'apparecchio, della pulizia e della cura. L'uso non conforme può causare danni alle persone e danni materiali.

### 2.1 Uso conforme

L'apparecchio è pensato per mettere sottovuoto alimenti nei contenitori e sacchetti appositamente previsti da BORA. L'apparecchio per sottovuoto da incasso è previsto solo per l'uso in ambito privato.

L'apparecchio non è pensato per:

- uso commerciale (ristorazione)
- il funzionamento all'esterno
- il funzionamento in luoghi di installazione mobili come veicoli a motore, navi o aerei
- il funzionamento ad altezze superiori ai 2000 m (sopra al livello del mare)
- il funzionamento nello stato non correttamente installato

Ogni uso diverso o uso che esula dalla descrizione qui contenuta è considerato non conforme.

Se l'apparecchio per sottovuoto da incasso QVac è indipendente (quindi non incassato), questo viene considerato come uso non conforme. Inoltre questo può portare a interruzioni delle prestazioni, dato che l'apertura di aspirazione dell'aria si trova sul fondo dell'apparecchio.

**i** BORA non risponde dei danni derivanti da montaggio errato, uso non conforme o utilizzo errato.

È espressamente vietata ogni altra forma di utilizzo!

### 2.2 Persone con abilità ridotta

#### Bambini e persone con capacità ridotte

L'apparecchio può essere utilizzato solo da bambini (di almeno 8 anni) e da persone con capacità fisiche, sensoriali e mentali limitate se queste hanno ricevuto istruzioni per l'uso sicuro dell'apparecchio e utilizzano l'apparecchio sotto sorveglianza. I bambini non devono giocare con l'apparecchio.

**i** Le operazioni di pulizia e cura non devono essere effettuate da bambini a meno che non siano costantemente sorvegliati.

#### Persone con ridotte capacità fisiche, sensoriali o mentali

L'apparecchio può essere utilizzato da persone con ridotte capacità fisiche, sensoriali o mentali oppure con mancanza di esperienza e/o di conoscenze soltanto sotto adeguata sorveglianza o dopo essere stati istruiti circa l'uso dell'apparecchio in modo sicuro e se sono in grado di rendersi conto dei pericoli correlati.

## 2.3 Indicazioni generali di sicurezza

### PERICOLO

#### Pericolo di scossa elettrica o di lesioni a causa di superfici danneggiate o danni meccanici

Incrinature, crepe o rotture sulla superficie dei dispositivi, soprattutto nella zona dell'unità di comando, possono esporre o danneggiare l'elettronica sottostante. E causare una scossa elettrica. Inoltre una superficie danneggiata o un meccanismo danneggiato può provocare ferite.

- ▶ Non toccare la superficie danneggiata.
- ▶ Spegnerne subito l'apparecchio in caso di rotture, incrinature, crepe o un meccanismo danneggiato.
- ▶ Scollegare l'apparecchio dal collegamento elettrico.
- ▶ Non cercare di eliminare autonomamente i danni dall'apparecchio.
- ▶ Contattare il servizio di assistenza BORA.

### PERICOLO

#### Rischio di soffocamento dovuto a parti dell'imballaggio

Elementi dell'imballaggio (ad es. pellicole, polistirolo) possono mettere in pericolo la vita dei bambini.

- ▶ Conservare gli elementi dell'imballaggio lontano dalla portata dei bambini.
- ▶ Smaltire l'imballaggio immediatamente e correttamente.

### AVVERTENZA

#### Pericolo di lesioni o di danneggiamento dovuti a componenti errati o a modifiche non autorizzate

Componenti errati possono causare danni alle persone o il danneggiamento dell'apparecchio. Variazioni, aggiunte o modifiche all'apparecchio possono comprometterne la sicurezza.

- ▶ Utilizzare esclusivamente parti di ricambio originali.
- ▶ Pertanto non apportare modifiche ed estensioni o effettuare conversioni dell'apparecchio.

**⚠ AVVERTENZA****Pericolo di lesioni a causa di scossa elettrica**

Una movimentazione errata dei componenti elettrici può causare scosse elettriche.

- ▶ Staccare sempre l'apparecchio dalla rete prima di eseguire lavori.
- ▶ La presa deve essere facilmente accessibile in modo da poter scollegare rapidamente l'apparecchiatura dall'alimentazione elettrica in caso di emergenza. Deve trovarsi fuori dalla zona posteriore dell'apparecchiatura.
- ▶ Se l'apparecchio è staccato dalla rete, afferrare sempre la spina. Non tirare per il cavo.
- ▶ In caso di guasto staccare l'alimentatore o disinserire il fusibile.
- ▶ Non danneggiare l'alimentatore.
- ▶ Non mettere in funzione l'apparecchio con l'alimentatore difettoso.

**ATTENZIONE****Guasti ed errori**

In caso di anomalie o uso non corretto si possono verificare difetti di funzionamento o danni all'apparecchio.

- ▶ In caso di guasti ed errori osservare le istruzioni nel capitolo Risoluzione dei guasti.
- ▶ In caso di guasti ed errori non descritti spegnere l'apparecchio e contattare il servizio di assistenza BORA.

**ATTENZIONE****Danno all'apparecchio per via di animali domestici**

Gli animali domestici possono danneggiare l'apparecchio o ferirsi.

- ▶ Tenere gli animali domestici lontani dall'apparecchio.

**2.4 Avvertenze di sicurezza montaggio****⚠ PERICOLO****Rischio di folgorazione causata da un apparecchio danneggiato**

Un apparecchio danneggiato può essere la causa di una scossa elettrica.

- ▶ Controllare l'apparecchio prima del montaggio per verificare l'eventuale presenza di danni visibili.
- ▶ Non montare e non collegare un apparecchio danneggiato.
- ▶ Non mettere in funzione apparecchi danneggiati.

**⚠ PERICOLO****Rischio di lesioni dovute a montaggio scorretto**

La mancata osservanza delle istruzioni di montaggio può causare lesioni.

- ▶ L'apparecchio può essere montato esclusivamente in assenza di tensione.
- ▶ Utilizzare solo l'alimentatore in dotazione.

**ATTENZIONE****Danni dovuti a un montaggio improprio**

Per il montaggio e l'uso dell'apparecchio occorre adattare le parti dei mobili da cucina.

- ▶ Far montare e collegare l'apparecchio da un artigiano qualificato.

**2.5 Avvertenze di sicurezza per l'uso****⚠ PERICOLO****Pericolo per batteri anaerobici**

Con alcuni alimenti vi è un rischio per la salute dovuto ai batteri anaerobici se questi vengono messi sottovuoto.

- ▶ Non mettere mai sottovuoto funghi freschi, formaggio morbido, cipolle o aglio.
- ▶ Per un uso sicuro dell'apparecchio leggere il paragrafo "Messa sottovuoto e sicurezza degli alimenti" in queste istruzioni.

**AVVERTENZA****Pericolo di una contaminazione degli alimenti**

Alimenti conservati in modo scorretto possono deperire. La messa sottovuoto non è un'alternativa alla conservazione.

- ▶ Conservare gli alimenti deperibili raffreddandoli o congelandoli, anche se sono sottovuoto.
- ▶ Non ricongelare alimenti scongelati.

**AVVERTENZA****Pericolo di lesioni a causa di inceppamenti**

Abbassando l'unità pop-up vi è il pericolo di lesioni.

- ▶ Prestare attenzione a mani e dita quando si aziona il meccanismo.

**ATTENZIONE****Danni all'apparecchio e anomalie di funzionamento a causa di accessori non idonei, sporchi o danneggiati**

Con contenitori per alimenti non idonei, sporchi o danneggiati, sacchetti sottovuoto, box per sottovuoto o altri accessori l'apparecchio può danneggiarsi o le funzioni possono venire compromesse.

- ▶ Utilizzare solo accessori BORA originali.
- ▶ Utilizzare solo sacchetti sottovuoto, box per sottovuoto o altri accessori puliti.
- ▶ Non utilizzare accessori danneggiati, rotti o usurati.

**ATTENZIONE****Danni degli accessori dovuti ad uso improprio**

Gli accessori (ad es. contenitore o sacchetto) sono soggetti a diverse limitazioni d'uso.

- ▶ Prestare attenzione alla temperatura massima di 85 °C per contenitore e sacchetto.
- ▶ Lasciare sempre raffreddare gli alimenti a temperatura ambiente prima di riempire il contenitore o sacchetto.
- ▶ Non utilizzare il contenitore in un forno a microonde.

**2.6 Avvertenze di sicurezza, pulizia e cura****ATTENZIONE****Danni all'apparecchio**

Danneggiamenti dell'apparecchio a causa di una pulizia non adeguata.

- ▶ Utilizzare esclusivamente panni morbidi e detersivi universali a pH neutro.
- ▶ Non utilizzare mai macchine per pulizia a umido, spugne abrasive, detersivi abrasivi o detersivi chimici aggressivi (ad es. spray per la pulizia del forno).
- ▶ Assicurarsi che i detersivi non contengano alcuna sostanza come sabbia, soda, acidi, basi o cloruri.

**ATTENZIONE****Danni all'apparecchio a causa di apparecchi sporchi**

Lo sporco può causare danneggiamenti, limitazioni alle funzioni o l'insorgenza di odori sgradevoli. Nel peggiore dei casi questo può addirittura diventare una fonte di pericolo.

- ▶ Pulire regolarmente l'apparecchio.
- ▶ Eliminare immediatamente ogni tipo di sporco.
- ▶ Osservare tutti gli avvisi del capitolo "Pulizia e cura".

### 3 Dati tecnici

Parametri	Valore
Tensione di collegamento	100 - 240 V
Frequenza	50 - 60 Hz
Massima potenza assorbita	24 W
Lunghezza cavo di collegamento	2 m
Potenza aspirante	≈ 10 l/min
Pressione per sottovuoto massima	-90 kPa
Dimensioni (Larghezza x Profondità x Altezza)	239 x 124 x 142 mm
Peso (incl. accessori/imballaggio)	3,48 kg
Materiale superficie	acciaio inox
Lunghezza di estrazione tubo del vuoto	400 mm

Tab. 3.1 Dati tecnici QVac

#### 3.1 Dimensioni QVac

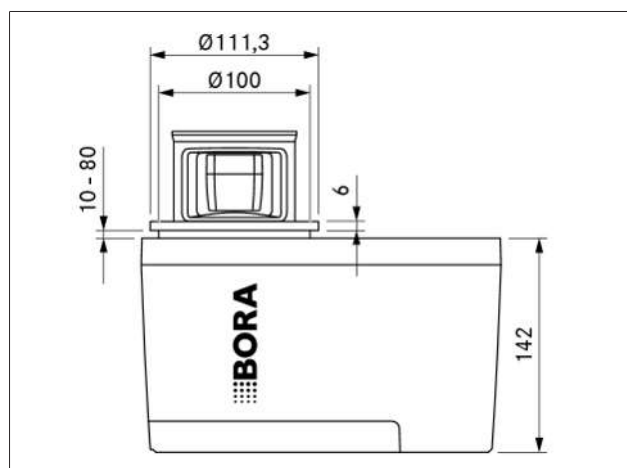

Fig. 3.1 Vista frontale QVac

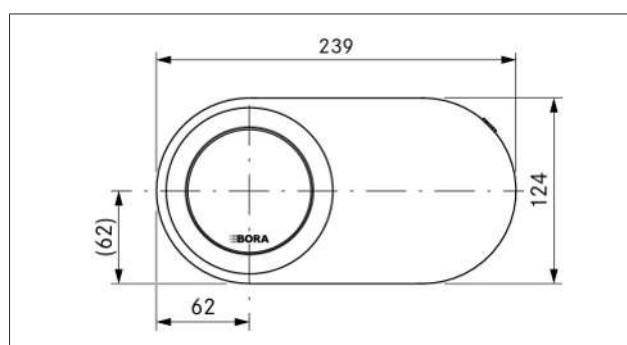

Fig. 3.2 Vista dall'alto QVac

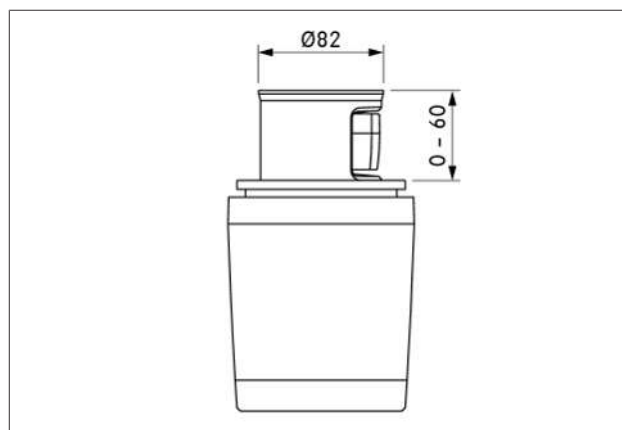

Fig. 3.3 Vista laterale QVac

## 4 Descrizione apparecchio

### 4.1 Descrizione del sistema

- Concetto di installazione unico
- Marinatura extra rapida
- Far durare più a lungo i liquidi
- Unità pop-up con funzione onf/off automatica
- Testina per sottovuoto estraibile (400 mm)
- 3 tasti funzionali per diversi programmi per sottovuoto
- Piano di controllo audiovisivo

Il serbatoio trasparente per liquidi con spegnimento di sicurezza automatico integrato protegge l'apparecchio se liquidi durante il funzionamento passano attraverso la valvola. I liquidi vengono raccolti e, se il serbatoio è pieno, l'apparecchio si spegne automaticamente.

#### Apparecchio per sottovuoto da incasso QVac

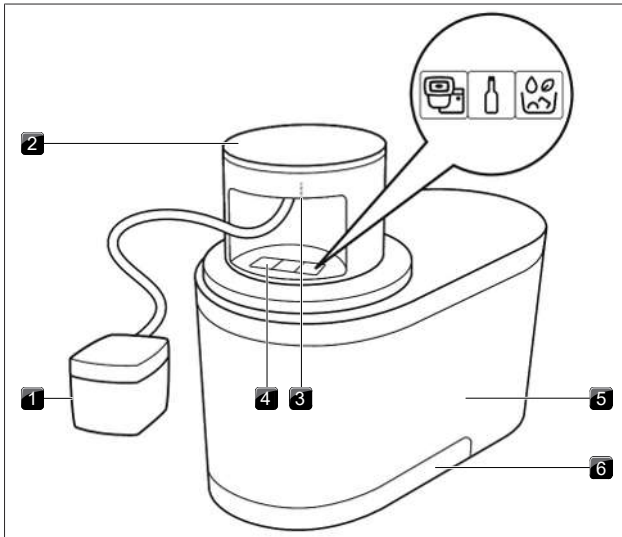

Fig. 4.1 Struttura

- [1] Testina di aspirazione con serbatoio di liquidi
- [2] Unità pop-up
- [3] Tasti di abilitazione per il tubo di messa sottovuoto
- [4] Tasti funzionali
- [5] Alloggiamento
- [6] Vaschetta di raccolta

#### Accessori QVac

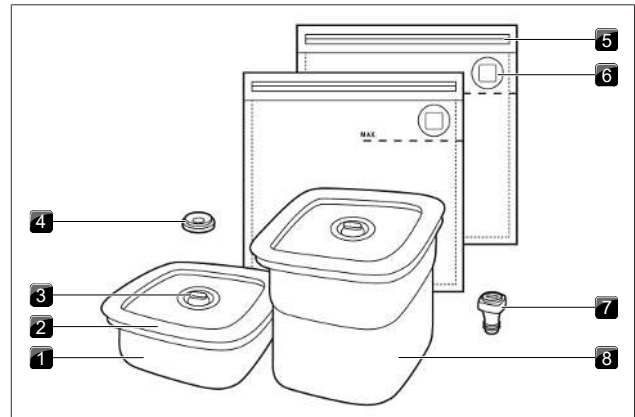

Fig. 4.2 Accessori

- [1] Box per sottovuoto 1 litro
- [2] Coperchio con guarnizione
- [3] Valvola e testina per lo sfiato del vuoto
- [4] Anello di marinatura
- [5] Chiusura con copertura
- [6] Valvola
- [7] Tappo per sottovuoto
- [8] Box per sottovuoto 2 litri

Tasto funzionale	Modo per
sinistra	Box per sottovuoto + sacchetto sottovuoto
al centro	Tappo per sottovuoto (Livello power)
destra	Modalità marinatura

Tab. 4.1 Principio di comando

Il livello power non può essere usato per box per sottovuoto.



## 5 Funzioni e uso

### Messa sotto vuoto e sicurezza dei cibi

La messa sotto vuoto non rappresenta un'alternativa per conservare, raffreddare e congelare gli alimenti. Con il prelievo di aria non viene impedito ai microorganismi che portano a un deperimento degli alimenti, di diffondersi ulteriormente. Gli alimenti deperibili devono anche essere raffreddati o congelati.

- i** A causa del rischio di batteri anaerobici i formaggi morbidi, l'aglio grezzo, le cipolle e i funghi non vanno mai messi sottovuoto. Anche se sono molto rari, i batteri anaerobici possono essere molto pericolosi.

### 5.1 Utilizzare l'apparecchio

- i** Gli alimenti bollenti non devono mai essere messi sottovuoto. Il contenuto deve essere sempre raffreddato a temperatura ambiente prima della messa sottovuoto.

- ▶ Premere la copertura rotonda dell'unità pop-up.
  - L'unità pop-up sale.
- ▶ Prendere la testina di aspirazione e tirare il tubo per sottovuoto alla lunghezza desiderata.
  - Si sente un "clic" e si avverte una resistenza.
  - L'apparecchio è già pronto per l'uso.

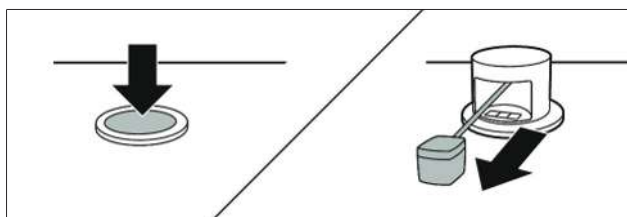

Fig. 5.1 Utilizzare l'apparecchio

- i** Il tubo per sottovuoto può essere estratto al massimo di 40 cm.
- i** Non appena durante i processi per sottovuoto è stata aspirata una quantità sufficiente di aria, l'apparecchio si spegne automaticamente.
- i** Dopo la messa sottovuoto di prodotti umidi pulire il serbatoio di liquidi.

### Interrompere i processi di messa sottovuoto

La messa sottovuoto può essere interrotta in qualsiasi momento premendo di nuovo il tasto funzionale,.

### 5.2 Utilizzare il sacchetto sottovuoto

- i** Sacchetto sottovuoto non utilizzabile per conservare liquidi
  - i** Il sacchetto sottovuoto è adatto per l'uso nel range di temperatura tra -18 °C e 85°C.
- ▶ Introdurre gli alimenti nel sacchetto sottovuoto.

- ▶ Prestare attenzione affinché la valvola del sacchetto rimanga pulita e asciutta.
  - ▶ Non riempire eccessivamente il contenitore (max. fino alle tre tacche contrassegnate).
  - ▶ Sigillare il sacchetto schiacciando la chiusura a pressione passando le dita
  - ▶ Controllare la sede corretta della chiusura a pressione per garantire la tenuta.
  - ▶ Posizionare la testina di aspirazione sulla valvola del sacchetto sottovuoto (punto marcato).
  - ▶ Premere il tasto funzionale sinistro .
  - ▶ Premere la testina di aspirazione delicatamente sulla valvola.
  - ▶ Riposizionare la testina di aspirazione e ripetere i passaggi se la valvola del sacchetto sottovuoto non si apre subito.
- Questo processo può essere ripetuto fino a quando non si ottiene il risultato auspicato.

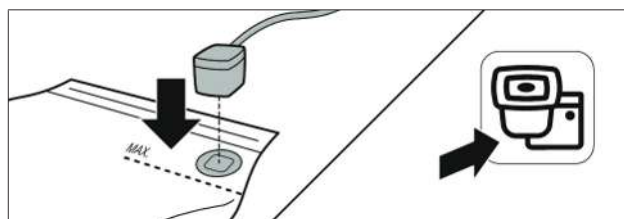

Fig. 5.2 Utilizzare il sacchetto sottovuoto

### Utilizzare l'adesivo per il congelamento

Se si conservano alimenti sottovuoto per più tempo nel congelatore, o se si utilizza il sacchetto sottovuoto per la cottura sottovuoto, la valvola deve essere ulteriormente chiusa con un adesivo per il congelamento. In tal modo si impedisce che l'aria penetri nel sacchetto attraverso la valvola.

- ▶ Verificare se la valvola è pulita prima di applicare l'adesivo.

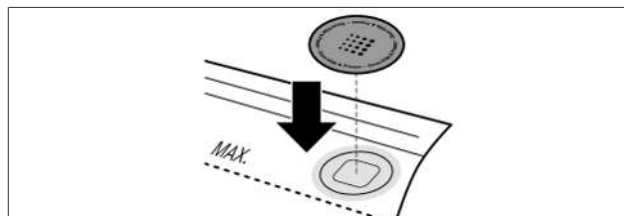

Fig. 5.3 Applicare l'adesivo per il congelamento

### Cottura sottovuoto

Il sacchetto sottovuoto è adatto per la cottura sottovuoto. Il materiale è resistente al calore e all'acqua a lungo termine.

- ▶ Chiudere la valvola anche con un adesivo per il congelamento, affinché l'acqua non penetri nel sacchetto e possa influenzare il processo di cottura (vedere "Utilizzare l'adesivo per il congelamento").

### Riutilizzare il sacchetto sottovuoto

I sacchetti sottovuoto sono riutilizzabili, ma dopo ogni utilizzo devono essere puliti con cura (v. "6.1 Pulire il sacchetto sottovuoto"). I sacchetti che sono stati utilizzati in combinazione con carne cruda, pesce o volatili, non possono essere riutilizzati.

### 5.3 Utilizzare i box per sottovuoto

- i** I box per sottovuoto QVac sono perfettamente adatti per la conservazione di liquidi e prodotti secchi o morbidi (ad es. bacche).

**i** Il livello power non può essere usato per box per sottovuoto.

- ▶ Disporre gli alimenti da mettere sottovuoto nel box per sottovuoto.
- ▶ Prestare attenzione alla quantità massima di riempimento.
- Tra il lato inferiore del coperchio e il contenuto deve esserci una distanza minima di 0,5 cm.

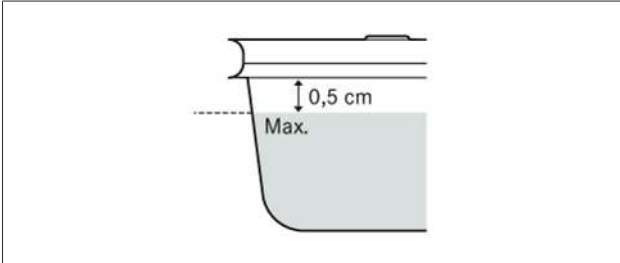

Fig. 5.4 Quantità massima di riempimento

- ▶ Verificare che le guarnizioni sul coperchio e sulla valvola siano pulite, asciutte e prive di danneggiamenti.
- ▶ Disporre il coperchio sul contenitore e premerlo.
- ▶ Verificare che il coperchio si chiuda anche correttamente.
- ▶ Disporre la testina di aspirazione sulla valvola rotonda.
- ▶ Premere il tasto funzionale sinistro

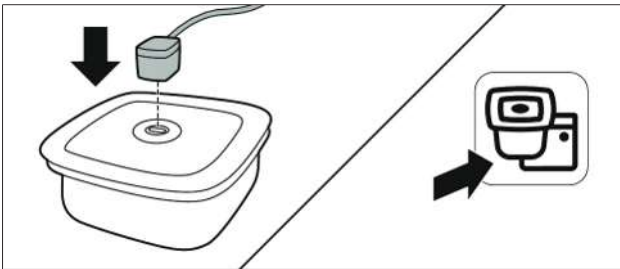

Fig. 5.5 Utilizzare il box per sottovuoto

**i** Grazie alla chiusura a scatto la testina di aspirazione non deve essere fissata durante la messa sottovuoto.

**Aprire il box per sottovuoto dopo il sottovuoto**

- ▶ Allentare il vuoto per aprire il box per sottovuoto.
- ▶ Far ribaltare a tal fine la valvola per sottovuoto.

## 5.4 Utilizzare il tappo per sottovuoto (livello power)

**i** Il livello power genera la massima forza di aspirazione ed è prevista solo per gli attacchi per sottovuoto.

Il tappo per sottovuoto QVac può essere utilizzato con bombole del gas convenzionali o bottiglie PET di forma stabile con aperture di sbocco di 17 ø - 22 cm. Le bottiglie in un altro materiale possono essere schiacciate a causa della forza applicata dal vuoto.

- ▶ Pulire il tappo per sottovuoto prima dell'uso.
- Con un tappo per sottovuoto pulito la sigillatura funziona meglio.
- ▶ Chiudere la bottiglia di vino con il tappo per sottovuoto.
- ▶ Collegare la testina di aspirazione sulla valvola del tappo per sottovuoto.
- ▶ Premere il tasto funzionale intermedio

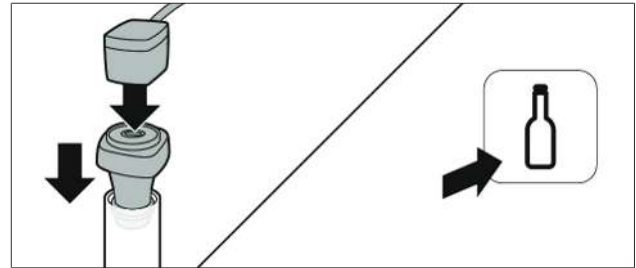

Fig. 5.6 Utilizzare il tappo per sottovuoto

**Aprire il tappo per sottovuoto dopo l'applicazione del vuoto**

- ▶ Per aprire il tappo per sottovuoto allentare il vuoto.
- ▶ Far ribaltare a tal fine la valvola per sottovuoto.

## 5.5 Utilizzare l'anello di marinatura (marinatura rapida)

- ▶ Disporre gli ingredienti e la marinatura in un box per sottovuoto.
- ▶ Rimuovere con attenzione la valvola sul lato superiore del coperchio del box per sottovuoto.
- ▶ Chiudere il box per sottovuoto con il coperchio.
- ▶ Collocare l'anello di marinatura sul coperchio del box per sottovuoto.
- ▶ Collegare la testina di aspirazione sull'anello di marinatura.
- ▶ Attivare il processo di marinatura premendo il tasto funzionale destro
- Durante tutto il processo il sistema gira per più cicli, che aiutano gli alimenti ad assorbire la marinatura in soli pochi minuti.
- Con il tasto funzionale viene avviato un processo di marinatura di 10 minuti. Con ogni nuova pressione del tasto il tempo di marinatura viene prorogato di 10 min. In tal modo migliora il risultato di marinatura.

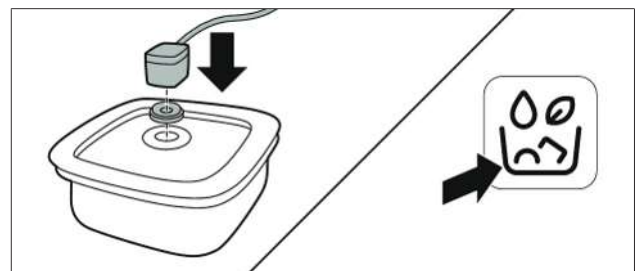

Fig. 5.7 Utilizzare l'anello di marinatura

## 6 Pulizia e cura

L'apparecchio può essere pulito con acqua calda e detersivo o detergente per i vetri liquido e con un panno morbido. Non spruzzare il detergente direttamente sull'apparecchio. Dopo ogni uso abbassare l'apparecchio per proteggerlo da danni.

- ▶ Non utilizzare mai macchine per pulizia a umido, spugne abrasive, detersivi abrasivi o detersivi chimici aggressivi (ad es. spray per la pulizia del forno).
- ▶ Assicurarsi che i detersivi non contengano alcuna sostanza come sabbia, soda, acidi, basi o cloruri.

### 6.1 Pulire il sacchetto sottovuoto

Se i sacchetti sottovuoto vengono riutilizzati, questi vanno puliti con cura dopo ogni utilizzo.

- ▶ Pulire il sacchetto sottovuoto con acqua calda e detersivo.
  - Dopo la pulizia i sacchetti sottovuoto devono essere completamente asciugati.

### 6.2 Pulizia dei box per sottovuoto

I box per sottovuoto QVac sono adatti alla lavastoviglie (programma con max. 65 °C). La guarnizione può essere anche rimossa dal coperchio e pulita con un detersivo delicato (ad es. acqua calda con un detergente).

### 6.3 Pulire il serbatoio di liquido

Ogni volta in cui si utilizza l'apparecchio con sacchetti sottovuoto o con alimenti umidi, il serbatoio di liquido deve poi essere pulito. A tal fine staccare con le due dita la parte trasparente dalla parte nera della testina di aspirazione.

- ▶ Pulire la parte trasparente con acqua calda, un detergente e poi asciugarla.

Il serbatoio di liquido può anche essere messo in lavastoviglie.

- i** Se il serbatoio di liquido dopo la pulizia viene rimontato sulla testina di aspirazione, occorre verificare il corretto posizionamento. Vi è solo una posizione in cui l'assemblaggio può avvenire senza resistenza e senza forza eccessiva.

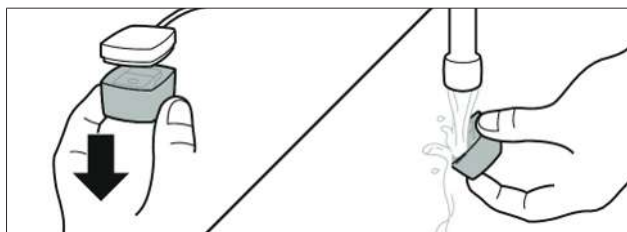

Fig. 6.1 Pulire il serbatoio di liquido

### 6.4 Pulizia e sostituzione del tubo per sottovuoto

Il tubo per sottovuoto può essere rimosso per la pulizia o la sostituzione.

- ▶ Estrarre la testina di aspirazione fino a quando si sente una resistenza.
- ▶ Premere con due dita i due tasti di rilascio posti in alto all'interno dell'unità pop-up.

- ▶ Tirare contemporaneamente delicatamente sull'attacco per il tubo per sottovuoto.
- ▶ Tirare il tubo per sottovuoto trasparente fuori dall'unità pop-up fino a che il raccordo del tubo si veda.
- ▶ Tirare ancora fino a che il meccanismo di srotolamento raggiunge una posizione di arresto che permette di estrarre il tubo.
- ▶ Utilizzare entrambe le mani per aprire il raccordo ed estrarre il tubo per sottovuoto.
- ▶ Tenere un lato del raccordo fisso e allentare l'altro lato con un movimento di rotazione dal collegamento.
- ▶ Fare attenzione a tenere fisso o ruotare il raccordo e non il tubo.

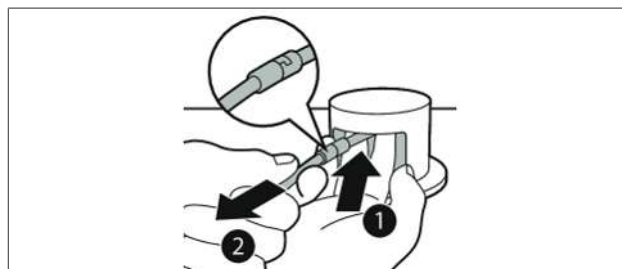

Fig. 6.2 Estrarre il raccordo del tubo per sottovuoto



Fig. 6.3 Allentare il tubo per sottovuoto dal raccordo

- i** Se si rimuove il tubo per sottovuoto assicurarsi che il raccordo non venga inserito nell'unità pop-up senza il tubo collegato.
- i** Non premere assolutamente i due tasti di sblocco dopo che il tubo è stato rimosso. In tal modo il raccordo per il tubo per sottovuoto potrebbe essere tirato indietro nell'apparecchio.
- ▶ Rimuovere il serbatoio di liquido trasparente e risciacquare il tubo con alcool o con acqua calda e un detergente.
- ▶ Pulire tutti i residui di cibo e liquido con cura.
- ▶ Agitare con attenzione il tubo dopo la pulizia per rimuovere residui liquidi.
- i** Il tubo deve essere al 100% privo di acqua prima dell'uso successivo. L'apparecchio è stato sviluppato per poter elaborare nel sistema piccole quantità di acqua.

- ▶ Controllare se la guarnizione O-ring è sul tubo e se non è danneggiata ed è pulita.
- ▶ Ricollegare il tubo per sottovuoto al raccordo.
- ▶ Attenzione alla posizione corretta.
- ▶ Verificare di non applicare una forza eccessiva. Tubo e raccordo possono essere riuniti in una direzione senza applicare troppa forza.

Se il tubo per sottovuoto è ricollegato:

- ▶ tirare fuori la testina di aspirazione ancora una volta e lasciarla allentata con attenzione.

- Premere contemporaneamente all'interno dell'unità pop-up i due tasti di "sblocco".

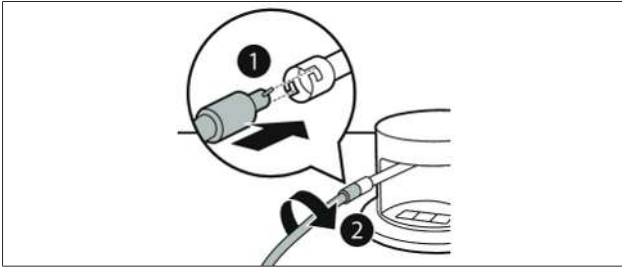

Fig. 6.4 Collegare il tubo per sottovuoto

- i** Se il tubo per sottovuoto deve essere sostituito, procedere come descritto sopra, ma con un nuovo ricambio originale.

## 6.5 Rimuovere l'acqua dall'apparecchio

### Rimuovere l'acqua dall'apparecchio

Se l'acqua penetra nell'apparecchio, si accumula nella vaschetta di raccolta.

Vi sono due possibilità con cui l'acqua può penetrare nell'apparecchio:

- il liquido entra nell'apparecchio attraverso il tubo;
- è stato versato del liquido sopra l'apparecchio e una parte di questo è penetrata nell'apparecchio attraverso la guarnizione.

Se una piccola quantità di liquido si raccoglie nella vaschetta di raccolta, riasciugarla autonomamente. Se tuttavia una quantità di liquido più consistente si raccoglie nella vaschetta di raccolta, questa deve essere rimossa. La vaschetta di raccolta è accessibile solo da sotto il piano di lavoro, nel punto in cui l'apparecchio è stato fissato.

- Estrarre la vaschetta di raccolta e svuotarla.
- Pulire la vaschetta di raccolta e rimetterla nell'alloggiamento.

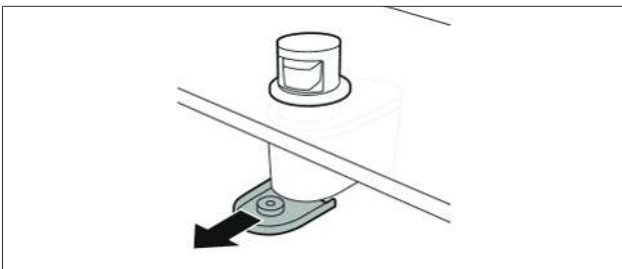

Fig. 6.5 Estrarre la vaschetta di raccolta

## 7 Risoluzione dei guasti

► Rispettare tutte le indicazioni di sicurezza e avvertenze (v. "2 Sicurezza").

**i** Guasti ed errori spesso possono essere rimossi in autonomia. Questo permette di risparmiare tempo e denaro perché non è necessario richiedere l'intervento dell'assistenza clienti.

Situazione d'uso	Causa	Soluzione
L'apparecchio non ha alcuna potenza di aspirazione	Tensione di rete mancante	Controllare se i tasti sono accesi e l'apparecchio viene alimentato con tensione.
	Anomalia di sistema	Fare un riavvio. A tal fine inserire l'unità pop-up e farla poi riuscire.
	Contaminazioni	Assicurarsi che il serbatoio di liquido sia pulito e che la valvola di sicurezza sia accessibile. Contattare il servizio di assistenza BORA.
L'apparecchio non aspira aria dal sacchetto per sottovuoto	Chiusura a pressione del sacchetto non a tenuta o difettosa	Controllare che la chiusura a pressione sia correttamente chiusa. Verificare se l'errore si presenta anche con un altro sacchetto.
	Valvola del sacchetto sporca	Disporre il sacchetto su una superficie piatta e assicurarsi che non vi siano residui di cibo sotto la valvola.
	Testina di aspirazione non si colloca correttamente	Ricominciare il processo di sottovuoto ed esercitare con la testina di aspirazione una leggera pressione sulla valvola.
Dopo la messa sottovuoto l'aria penetra nel sacchetto	Chiusura a pressione o valvola del sacchetto sporca	Verificare la chiusura a pressione e la valvola per eventuali residui di cibo. Pulire la chiusura a pressione e la valvola e asciugare l'interno del sacchetto prima di ricominciare il processo di messa sottovuoto.
L'aria non può essere aspirata dal box per sottovuoto o dal tappo per sottovuoto o la sigillatura non tiene in modo duraturo	Valvola o guarnizione sporche	Assicurarsi che la guarnizione sia pulita e intatta.
	Box per sottovuoto non chiusa correttamente	Premere il coperchio da tutte e quattro i lati, affinché il box per sottovuoto sia davvero chiuso bene.
	Box per sottovuoto difettoso	Verificare il bordo del contenitore per eventuali crepe e graffi. L'aria può penetrare attraverso ogni foro nel contenitore.
Funzione di marinatura non funziona o si spegne subito dopo il 2° ciclo di messa sottovuoto.	La valvola è montata nel coperchio	Rimuovere per la marinatura la valvola dal coperchio.
	Manca l'anello di marinatura	Inserire l'anello di marinatura sul coperchio.
	Testina di aspirazione sporca	Pulire a fondo la testina di aspirazione.
L'apparecchio emette un bip (sequenza di 3)	Errore software	Staccare l'apparecchio dall'alimentazione e ricollegarlo di nuovo dopo 20 sec.
		Contattare il servizio di assistenza BORA.

Tab. 7.1 Risoluzione dei guasti

## 8 Montaggio

- ▶ Rispettare tutte le indicazioni di sicurezza e avvertenze (v. "2 Sicurezza").

### 8.1 Materiale in dotazione

Materiale in dotazione	Quantità
Apparecchio per sottovuoto da incasso	1
Alimentatore	1
Box per sottovuoto (1 litro)	1
Box per sottovuoto (2 litri)	1
Sacchetto sottovuoto (0,6 litri)	5
Sacchetto sottovuoto (1,5 litri)	5
Sacchetto sottovuoto (2,1 litri)	5
Adesivo per il congelamento	15
Tappo per sottovuoto	2
Anello di marinatura	1
Nastro a tenuta	1
Istruzioni per l'uso e il montaggio	1

Tab. 8.1 Materiale in dotazione

#### Controllare il materiale in dotazione

- ▶ Controllare l'integrità e la completezza del materiale in dotazione.
- ▶ Informare tempestivamente il Team di assistenza BORAsi parti della dotazione mancano o sono danneggiate.
- ▶ Non montare pezzi danneggiati.
- ▶ Smaltire correttamente l'imballaggio di trasporto (v. "9 Messa fuori esercizio, smontaggio e smaltimento").

#### 8.1.1 Componenti

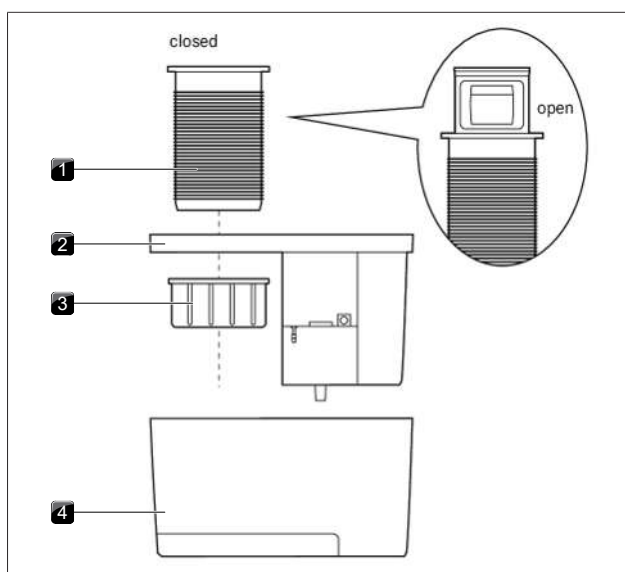

Fig. 8.1 Componenti

- [1] Unità pop-up
- [2] Unità base
- [3] Anello di fissaggio
- [4] Alloggiamento

## 8.2 Istruzioni di montaggio

### 8.2.1 Varianti di montaggio

Vi sono due possibilità per montare l'apparecchio:

- Montaggio in battuta (A)
- Montaggio a filo piano (B)

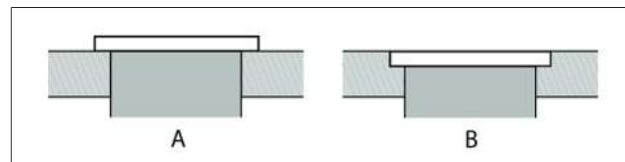

Fig. 8.2 Varianti di montaggio

- i** Per il montaggio a filo piano il piano di lavoro deve avere uno spessore minimo di 10 mm. In caso di piani di lavoro più sottili è necessaria una sottostruttura.

### 8.2.2 Preparare il piano di lavoro

- ▶ Assicurarsi che sotto il piano di lavoro vi sia abbastanza spazio per l'unità di base e l'alloggiamento.

- Il cavo dell'alimentatore è lungo 200 cm.

L'alloggiamento può essere incassato indipendentemente dall'unità pop-up in ogni direzione. In tal modo è più semplice trovare un luogo adatto per il montaggio in cucina.

Per una rimozione e inserimento senza problemi il posizionamento deve avvenire in modo tale che la vaschetta di raccolta presenti verso il basso e di lato uno spazio di 5 cm.

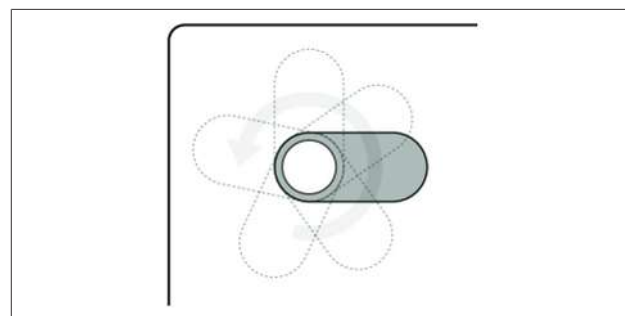

Fig. 8.3 Posizionamento variabile dell'apparecchio

- i** L'alloggiamento deve rimanere liberamente accessibile per i lavori di manutenzione.

Per facilitare l'uso, consigliamo un montaggio leggermente più indietro sul piano di lavoro. Se l'unità di base viene ruotata in avanti con gli attacchi, è più semplice ricollegare i cavi dopo che l'unità di base è stata fissata nella sua sede.

### 8.3 Intaglio per piano di lavoro

- ▶ Realizzare l'intaglio del piano di lavoro tenendo conto delle dimensioni intaglio fornite.
- ▶ Garantire un'esecuzione professionale per la sigillatura delle superfici di taglio del piano di lavoro.
- ▶ Rispettare le avvertenze del produttore del piano di lavoro.

### 8.3.1 Dimensioni intaglio

#### Montaggio in battuta

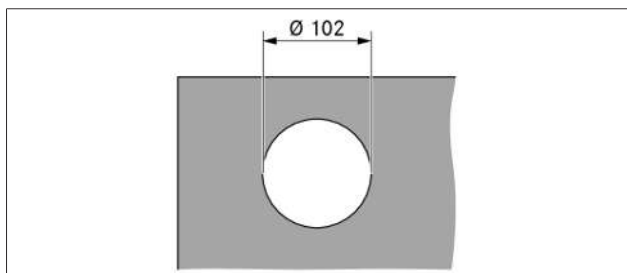

Fig. 8.4 Dimensioni intaglio montaggio in battuta

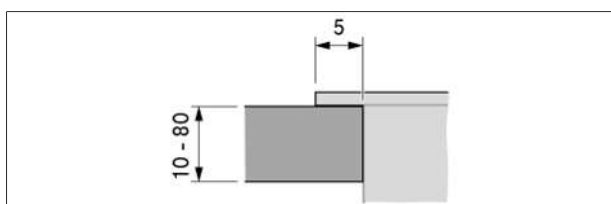

Fig. 8.5 Misura d'appoggio per montaggio in battuta

#### Montaggio a filo piano

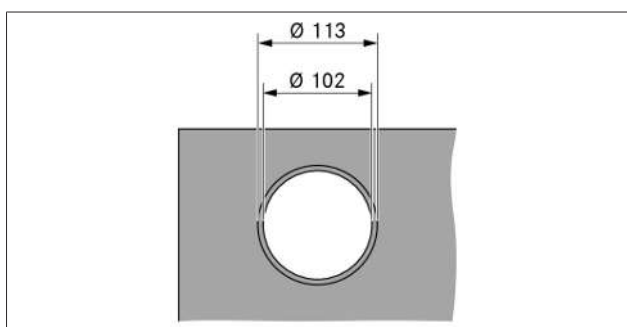

Fig. 8.6 Dimensioni intaglio montaggio a filo piano

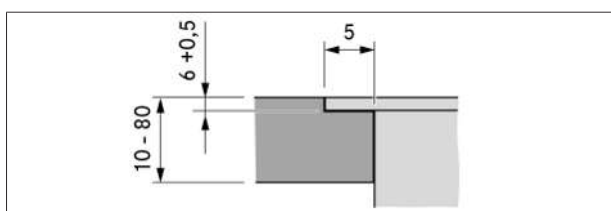

Fig. 8.7 Dimensioni dell'incassatura montaggio a filo piano

## 8.4 Montaggio dell'apparecchio

### 8.4.1 Preparare il montaggio

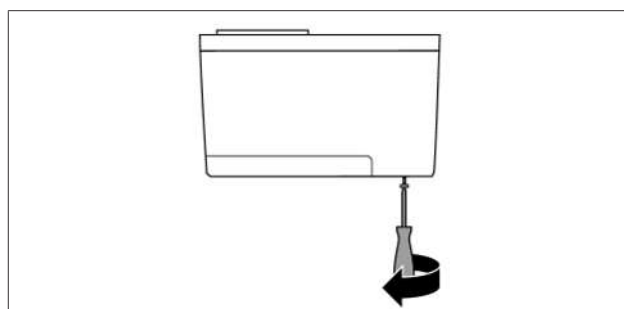

Fig. 8.8 Allentare la vite

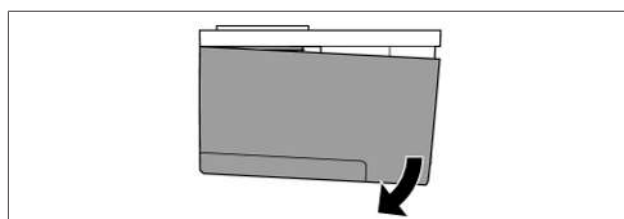

Fig. 8.9 Ribaltare l'alloggiamento

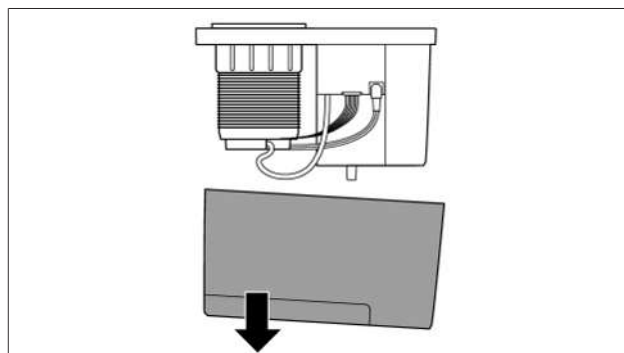

Fig. 8.10 Rimuovere l'alloggiamento

#### Smontare l'alloggiamento

##### Smontare l'unità pop-up

- ▶ Allentare il tubo per vuoto e i 2 allacciamenti elettrici con attenzione dall'unità di base.
- ▶ Ruotare l'anello di fissaggio e allentarlo dall'unità pop-up.
- ▶ Rimuovere l'unità pop-up dall'unità di base.

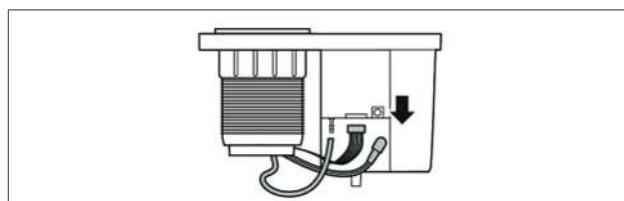

Fig. 8.11 Allentare gli allacciamenti



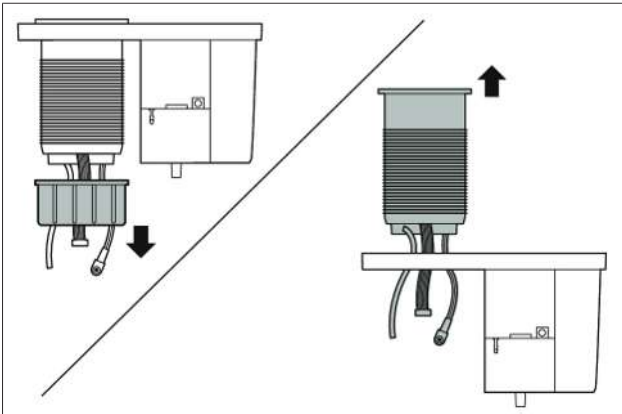

Fig. 8.12 Smontare l'unità pop-up

## 8.4.2 Installazione standard

- i** Nell'installazione standard l'unità di base viene fissata con gli allacciamenti in avanti.
- i** L'alloggiamento deve rimanere liberamente accessibile per i lavori di manutenzione.

### Inserire l'unità pop-up nel piano di lavoro

- ▶ Incollare il nastro di tenuta sulla superficie di appoggio dell'unità pop-up.
- ▶ Guidare l'unità pop-up dall'alto attraverso il foro nel piano di lavoro.
- ▶ Assicurarsi che il controllo sia rivolto in avanti.
  - Il logo deve essere rivolto in direzione dell'utilizzatore.
  - L'adesivo "FRONT" sull'unità pop-up indica la posizione del controllo.

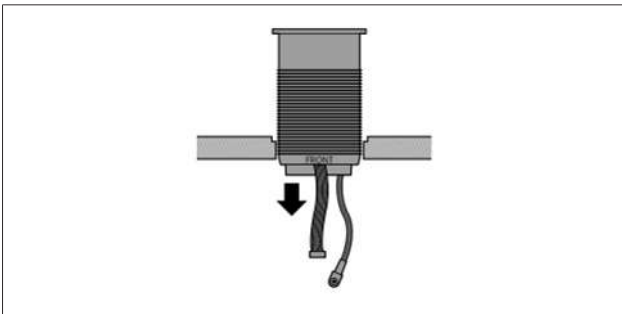

Fig. 8.13 Inserire l'unità pop-up

- ▶ Rimuovere sul lato superiore dell'unità di base la pellicola dall'adesivo.
- In tal modo è possibile un fissaggio temporaneo dell'unità di base sul lato inferiore del piano di lavoro. Questo semplifica il montaggio.

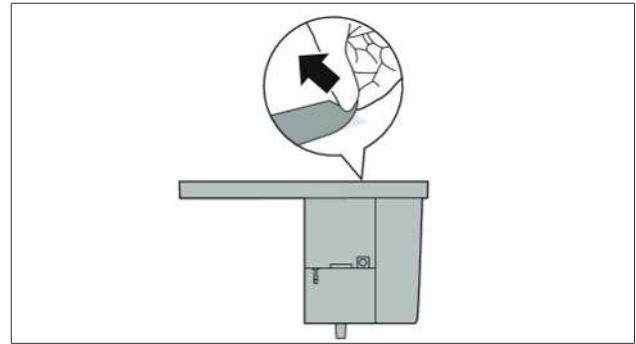

Fig. 8.14 Rimuovere la pellicola dall'unità di base

- ▶ Far scorrere l'unità di base sotto il piano di lavoro sopra il cilindro dell'unità pop-up.
- ▶ Premere l'unità di base dal basso in modo saldo sul piano di lavoro.
  - L'adesivo assicura ora che l'unità di base rimanga in posizione.

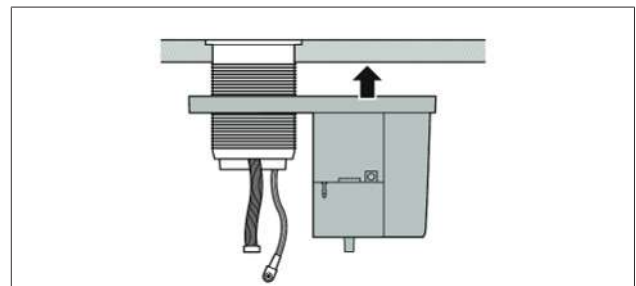

Fig. 8.15 Posizionare l'unità di base

- ▶ Far scorrere l'anello di fissaggio sopra il cilindro.
- ▶ Ruotare l'anello di fissaggio in senso antiorario verso l'alto per fissare l'unità di base dal basso sul piano di lavoro.

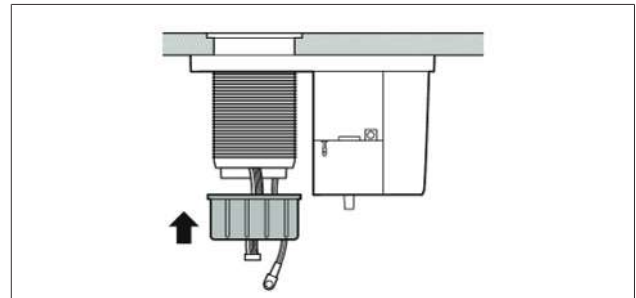

Fig. 8.16 Fissare l'apparecchio

### Collegare il tubo per vuoto

- ▶ Ricollegare il tubo per vuoto al relativo allacciamento.
  - Verificare che il tubo per vuoto sia posato senza pieghe.
- ▶ Posare il tubo per vuoto nelle barre di ritenuta disposte tutt'intorno sul fondo dell'unità pop-up.



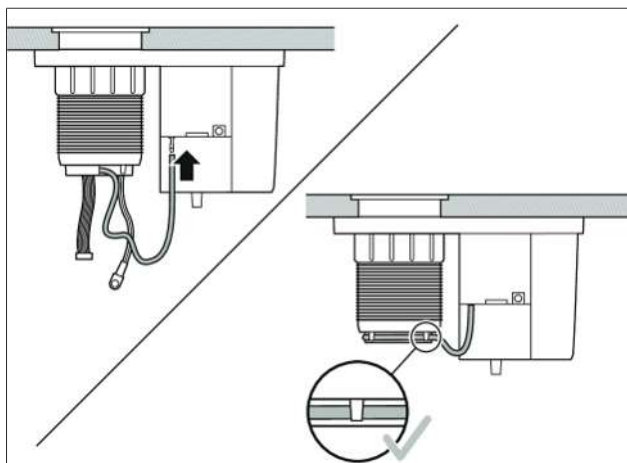

Fig. 8.17 Collegare il tubo per vuoto e fissarlo con i supporti

### Collegamento elettrico

- ▶ Collegare i due allacciamenti elettrici all'unità di base.
- Il cavo bianco deve essere inserito con la clip di sicurezza verso l'esterno.
- Se il cavo bianco non viene inserito correttamente, l'apparecchio non funziona.

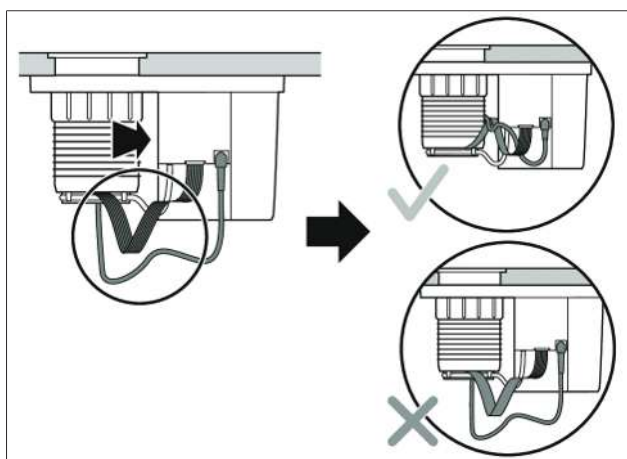

Fig. 8.18 Collegare il cavo

- i** Se il collegamento elettrico è stato eseguito correttamente, questo viene confermato alla prima messa in funzione con un segnale acustico. In caso di collegamento scorretto l'apparecchio rimane muto e i tasti scuri oppure si sente un bip in ripetizione.

### Montare l'alloggiamento

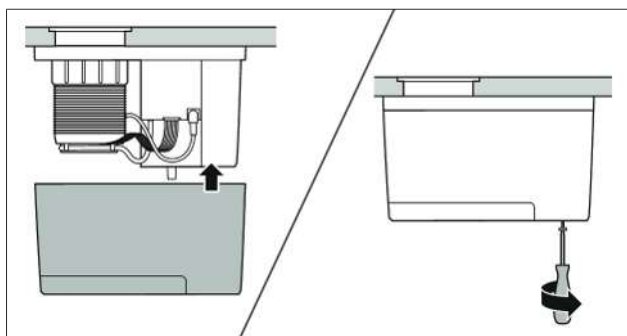

Fig. 8.19 Far scorrere l'alloggiamento e fissarlo

### Eseguire il collegamento alla rete elettrica

- ▶ Collegare all'unità di base l'alimentatore.
- ▶ Collegare l'alimentatore con la rete elettrica.

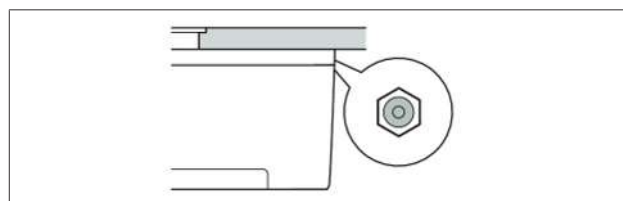



Fig. 8.20 Collegare l'alimentatore

## 8.5 Prima messa in funzione

### Controllo delle funzionalità

- ▶ Premere la copertura rotonda dell'unità pop-up.
- L'apparecchio sale e l'unità di controllo è accessibile con la testina di aspirazione estraibile.
- ▶ Estrarre la testina di aspirazione.
- ▶ Premere il tasto funzionale .
- Il processo per sottovuoto inizia.
- ▶ Tenere la testina di aspirazione da una superficie dura oppure sul palmo della mano.

Si deve sentire un'aspirazione. L'apparecchio si spegne automaticamente. In alternativa l'apparecchio può anche essere spento premendo di nuovo il tasto funzionale .

## 8.6 Sigillare gli apparecchi

- i** Fase di lavoro necessaria solo per il montaggio a filo piano.

- ▶ A conclusione di tutti i lavori di montaggio e della prima messa in funzione sigillare l'unità pop-up apparecchi con pasta in silicone.
- ▶ Fare attenzione che la pasta sigillante al silicone non finisca sotto l'apparecchio.

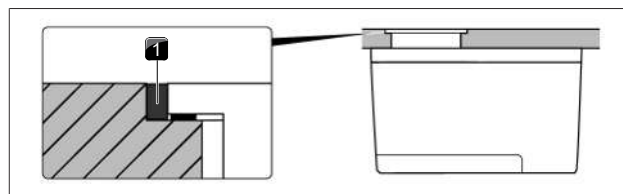

Fig. 8.21 Disporre l'unità pop-up

- [1] Pasta in silicone

## 8.7 Consegna all'utente

### A conclusione del montaggio:

- ▶ Spiegare all'utente le funzioni essenziali.
- ▶ Informare l'utente su tutti gli aspetti rilevanti per la sicurezza dell'uso e della manipolazione.
- ▶ Consegnare all'utente gli accessori e le istruzioni per l'uso e il montaggio da conservare con cura.

## 9 Messa fuori esercizio, smontaggio e smaltimento

- ▶ Rispettare tutte le indicazioni di sicurezza e avvertenze (Sicurezza).
- ▶ Rispettare le istruzioni del produttore accluse.

### 9.1 Messa fuori esercizio

Con la messa fuori servizio si intendono lo smantellamento e lo smontaggio definitivi. Una volta terminata la messa fuori esercizio, l'apparecchio può essere installato in un altro mobile, rivenduto privatamente oppure smaltito.

- ▶ Per mettere fuori servizio l'apparecchio (vedi Istruzioni per l'uso)
- ▶ Scollegare l'apparecchio dall'alimentazione della corrente.

### 9.2 Smontaggio

Per lo smontaggio l'apparecchio dev'essere accessibile e scollegato dall'alimentazione di corrente.

- ▶ Smaltire il vecchio apparecchio e gli accessori sporchi come descritto al punto "Smaltimento nel rispetto dell'ambiente".

### 9.3 Smaltimento nel rispetto dell'ambiente

#### 9.3.1 Smaltimento dell'imballaggio di trasporto

**i** L'imballaggio protegge l'apparecchio durante il trasporto. I materiali d'imballaggio sono selezionati in base a criteri ecologici e di idoneità allo smaltimento, per questo sono riciclabili.

Il reinserimento dei materiali d'imballaggio nel loro ciclo produttivo permette di risparmiare materie prime e diminuire la produzione di rifiuti. Il rivenditore ritira l'imballaggio.

- ▶ Consegnare l'imballaggio al vostro rivenditore oppure
- ▶ Smaltire l'imballaggio correttamente tenendo conto delle disposizioni regionali.

#### 9.3.2 Smaltimento di un apparecchio vecchio



Gli apparecchi elettrici che riportano questo simbolo non vanno smaltiti nei rifiuti domestici alla fine del loro ciclo di utilizzo. Devono essere smaltiti in un punto di raccolta per il riciclaggio dei rifiuti di apparecchiature elettriche o elettroniche. Le informazioni a riguardo si possono ottenere presso le amministrazioni cittadine o comunali.

Gli apparecchi elettrici ed elettronici spesso contengono ancora materiali di valore. Ma contengono anche sostanze nocive, che erano necessarie per la loro funzione e sicurezza. Se smaltite nei rifiuti residui o in modo scorretto, queste sostanze possono risultare dannose per la salute umana e per l'ambiente.

- ▶ Non gettare mai un vecchio apparecchio nei rifiuti domestici.
- ▶ Portarlo a un punto di raccolta regionale per la restituzione e il riciclaggio di componenti elettrici ed elettronici e altri materiali.

## 10 Garanzia, Assistenza tecnica e Pezzi di ricambio

► Rispettare tutte le indicazioni di sicurezza e avvertenze (Sicurezza).

### 10.1 Garanzia del produttore di BORA

BORA fornisce ai suoi clienti finali una garanzia del produttore di 2 anni sui suoi prodotti. Questa garanzia viene garantita al cliente finale in aggiunta alla rivendicazione dei diritti in seguito a vizi a vigore di legge nei confronti dei rivenditori dei nostri prodotti.

La garanzia del produttore vale per i prodotti qui indicati BORA che vengono venduti da BORA rivenditori autorizzati o da BORA rivenditori qualificati e sono installati all'interno dell'Unione europea (escluse zone oltreoceano) Svizzera, Norvegia, UK e Islanda, ad eccezione di BORA prodotti contrassegnati come articoli universali o accessori:

- Apparecchio per sottovuoto da incasso BORA QVac
- prodotti BORA acquistati da rivenditori BORA non autorizzati o da rivenditori non formati da BORA
- danni causati dall'inosservanza delle istruzioni per l'uso (compresa anche la cura e la pulizia del prodotto). Ciò rappresenta uso non consono.
- Danneggiamenti sui seguenti componenti:  
valvola per sottovuoto, vaschetta di sgocciolamento, anello decorativo e copertura decorativa, parti in plastica e altre parti di usura
- Danni indiretti o rivendicazioni che non rientrano nei diritti stabiliti dalle condizioni di garanzia

Diritti legittimi, soprattutto reclami per difetti o responsabilità sui prodotti non vengono limitati dalla garanzia e possono essere fatti valere a titolo gratuito.

Se una carenza non viene compresa dalla garanzia del produttore è possibile avvalersi del Servizio tecnico d'assistenza BORA.

I costi risultanti non sono a carico di BORA.

Per queste condizioni di garanzia si applica il diritto della Repubblica Federale Tedesca.

Siamo raggiungibili qui:

BORA Vertriebs GmbH & Co KG, Innstraße 1, 6342 Niederndorf, Austria

- Telefono: 00800 7890 0987  
da lunedì a giovedì dalle 08.00 – 18.00 e il venerdì dalle 08.00 – 17.00
- Email: support@bora.com

#### 10.1.1 Estensione della garanzia

Registrandosi su [www.bora.com/registration](http://www.bora.com/registration) è possibile estendere la garanzia.

### 10.2 Assistenza

**Servizio di assistenza BORA:**

v. retro delle Istruzioni per l'uso e il montaggio



► In caso di guasti che non possono essere eliminati autonomamente contattare il rivenditore BORA o il team di assistenza Team di assistenza BORA.

Il team di assistenza Team di assistenza BORA ha bisogno della denominazione del tipo e del numero di fabbricazione dell'apparecchio (numero FD).

Entrambe le informazioni si trovano sulla targhetta e sulla penultima pagina delle istruzioni per l'uso e sul lato inferiore dell'apparecchio o sulla Welcome Card contenuta nella fornitura.

### 10.3 Sostituzione completa dell'apparecchio

► La sostituzione completa dell'apparecchio può essere effettuata esclusivamente dal team di assistenza BORA.

### 10.4 Accessori

**Accessori speciali per gli apparecchi BORA QVac:**

- QVac box per sottovuoto 2x 1l QVACVBO1
- QVac box per sottovuoto 2x 2l QVACVBO2
- QVac tappo per sottovuoto 2 pz. QVACVV
- QVac anello di marinatura QVACMR
- QVac sacchetti sottovuoto 15x 0,6l QVACVBE1
- QVac sacchetti sottovuoto 15x 1,5l QVACVBE2
- QVac sacchetti sottovuoto 15x 2,1l QVACVBE3
- QVac set sacchetto sottovuoto (5x 0,6l, 5x 1,5l, 5x 2,1l) QVACVBES
- Alimentatore UK QVACNLG

Istruzioni per l'uso e il montaggio:

Originale

Traduzione

Produttore: BORA Vertriebs GmbH & Co KG

Se non espressamente consentito, non sono ammesse la comunicazione e la duplicazione dei presenti allegati, così come il riutilizzo e la diffusione dei loro contenuti.

Nella stesura delle presenti Istruzioni per l'uso e il montaggio è stata applicata la massima cura. Tuttavia è possibile che modifiche tecniche ovvero che determinati contenuti non siano ancora stati adeguati. Chiediamo la vostra comprensione in merito. Una versione aggiornata può essere richiesta tramite il team di assistenza BORA. Con riserva di errori di stampa e altri errori.

© BORA Vertriebs GmbH & Co KG

Tutti i diritti riservati.

**D**

**BORA Lüftungstechnik GmbH**

Rosenheimer Str. 33  
83064 Raubling  
Deutschland  
T +49 (0) 8035 / 9840-0  
F +49 (0) 8035 / 9840-300  
support@bora.com  
bora.com

**A**

**BORA Vertriebs GmbH & Co KG**

Innstraße 1  
6342 Niederndorf  
Österreich  
T +43 (0) 5373 / 62250-0  
F +43 (0) 5373 / 62250-90  
support@bora.com  
bora.com

**INT**

**BORA Holding GmbH**

Innstraße 1  
6342 Niederndorf  
Austria  
T +43 (0) 5373 / 62250-0  
F +43 (0) 5373 / 62250-90  
support@bora.com  
bora.com

**AU NZ**

**BORA APAC Pty Ltd**

100 Victoria Road  
Drummoyn NSW 2047  
Australia  
T +61 2 9719 2350  
F +61 2 8076 3514  
info@boraapac.com.au  
bora-australia.com.au

